

نقش واسطه‌ای حرمت خود در رابطه بین رگه‌های شخصیتی و رضایت زناشویی

تاریخ ارسال: ۱۴۰۳/۰۳/۱۳

تاریخ بازنگری: ۱۴۰۳/۰۵/۲۱

تاریخ پذیرش: ۱۴۰۳/۰۵/۲۵

تاریخ چاپ نهایی: ۱۴۰۳/۰۶/۱۰

چکیده

هدف این پژوهش بررسی نقش واسطه‌ای حرمت خود در رابطه بین رگه‌های شخصیتی و رضایت زناشویی در دانشجویان متأهل بود. این پژوهش از نوع توصیفی-همبستگی بود که بر روی ۲۶۷ دانشجوی متأهل دانشگاه آزاد اسلامی واحد تهران جنوب انجام شد. نمونه‌ها با روش نمونه‌گیری خوشه‌ای چندمرحله‌ای انتخاب شدند. ابزارهای پژوهش شامل پرسشنامه رضایت زناشویی اولسون (فرم کوتاه)، سیاهه پنج عامل بزرگ شخصیت نئو (فرم کوتاه) و مقیاس حرمت خود روزنبرگ بود. داده‌ها پس از بررسی مفروضه‌های آماری با استفاده از ضریب همبستگی پیرسون و تحلیل مسیر مورد تجزیه و تحلیل قرار گرفتند. نتایج نشان داد که رضایت زناشویی و حرمت خود با نوروگرایی رابطه منفی معنادار و با برون‌گردی، گشودگی، مقبولیت و وظیفه‌شناسی رابطه مثبت معنادار دارند. همچنین حرمت خود نقش واسطه‌ای معناداری در رابطه بین نوروگرایی، گشودگی، مقبولیت و وظیفه‌شناسی با رضایت زناشویی ایفا می‌کند، در حالی که این نقش در رابطه بین برون‌گردی و رضایت زناشویی معنادار نبود. مدل ارائه‌شده از برازش مطلوبی برخوردار بود و رگه‌های شخصیتی و حرمت خود توانستند بخش قابل توجهی از واریانس رضایت زناشویی را تبیین کنند. یافته‌ها نشان می‌دهند که حرمت خود به‌عنوان یک سازوکار روان‌شناختی کلیدی، نقش مهمی در تبیین ارتباط بین ویژگی‌های شخصیتی و رضایت زناشویی دارد و تقویت آن می‌تواند به بهبود کیفیت روابط زناشویی کمک کند.

کلیدواژگان: رضایت زناشویی، رگه‌های شخصیتی، حرمت خود

HEALTH PSYCHOLOGY AND
BEHAVIORAL DISORDERS

روانشناسی سلامت و اختلالات رفتاری



لاله محمدزاده^۱، نسیم نوری^{۲*}

۱. کارشناس ارشد روان‌شناسی شخصیت، واحد تهران جنوب، دانشگاه آزاد اسلامی، تهران، ایران
۲. استادیار گروه روانشناسی، واحد تهران جنوب، دانشگاه آزاد اسلامی، تهران، ایران

* ایمیل نویسنده مسئول:

drmasimnouri@gmail.com

شیوه استناددهی: محمدزاده، لاله، و نوری، نسیم. (۱۴۰۳). نقش واسطه‌ای حرمت خود در رابطه بین رگه‌های شخصیتی و رضایت زناشویی. *روانشناسی سلامت و اختلالات رفتاری*، ۲(۲)، ۱-۱۶.



The Mediating Role of Self-Esteem in the Relationship Between Personality Traits and Marital Satisfaction

Submit Date: 2024-06-02

Revise Date: 2024-08-11

Accept Date: 2024-08-15

Final Publish Date: 2024-08-31

Abstract

This study aimed to examine the mediating role of self-esteem in the relationship between personality traits and marital satisfaction among married students. This descriptive-correlational study was conducted on 267 married students from the South Tehran Branch of Islamic Azad University. Participants were selected using a multistage cluster random sampling method. Data were collected using the Olson Marital Satisfaction Questionnaire (short form), the NEO Five-Factor Inventory (short form), and the Rosenberg Self-Esteem Scale. After checking statistical assumptions, the data were analyzed using Pearson correlation coefficients and path analysis. The results indicated that marital satisfaction and self-esteem had significant negative relationships with neuroticism and significant positive relationships with extraversion, openness, agreeableness, and conscientiousness. Path analysis revealed that self-esteem played a significant mediating role in the relationships between neuroticism, openness, agreeableness, and conscientiousness with marital satisfaction, but not in the relationship between extraversion and marital satisfaction. The proposed model demonstrated good fit indices, and personality traits along with self-esteem explained a substantial proportion of the variance in marital satisfaction. The findings highlight that self-esteem functions as a key psychological mechanism linking personality traits to marital satisfaction, suggesting that enhancing self-esteem may improve the quality of marital relationships.

Keywords: *Marital satisfaction, personality traits, self-esteem*

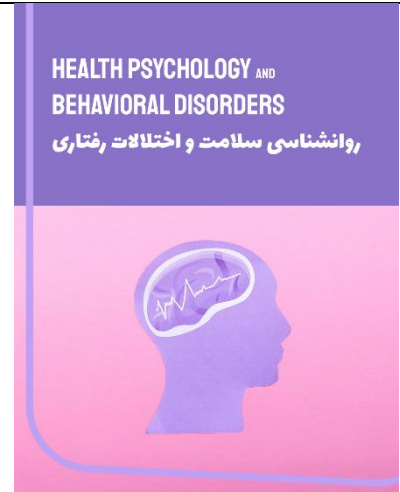

Laleh Mohammadzadeh Miraki¹, Nasim Nouri^{2*}

1. Master of Science in Personality Psychology, South Tehran Branch, Islamic Azad University, Tehran, Iran

2. Assistant Professor, Department of Psychology, South Tehran Branch, Islamic Azad University, Tehran, Iran

*Corresponding Author's Email: drnasimnouri@gmail.com

How to cite: Mohammadzadeh Miraki, L., & Nouri, N. (2024). The Mediating Role of Self-Esteem in the Relationship Between Personality Traits and Marital Satisfaction. *Health Psychology and Behavioral Disorders*, 2(2), 1-16.

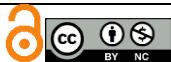

خانواده به‌عنوان بنیادی‌ترین نهاد اجتماعی، نقشی تعیین‌کننده در سلامت روانی، اجتماعی و عاطفی افراد ایفا می‌کند و کیفیت روابط درون آن، به‌ویژه رابطه زناشویی، از مهم‌ترین شاخص‌های کارکرد مطلوب این نهاد محسوب می‌شود. رضایت زناشویی به‌عنوان یکی از ابعاد کلیدی کیفیت زندگی، بازتابی از میزان خشنودی، تعهد، صمیمیت و هماهنگی میان زوجین است و نقش مهمی در ثبات خانواده و سلامت روانی اعضای آن دارد. پژوهش‌های معاصر نشان داده‌اند که رضایت زناشویی نه تنها بر رفاه فردی، بلکه بر پیامدهای گسترده‌تری همچون سلامت روان، کاهش افسردگی و بهبود کیفیت زندگی نیز تأثیرگذار است (Yang et al., 2023). در عین حال، تغییرات اجتماعی، اقتصادی و فرهنگی در جوامع مدرن موجب پیچیده‌تر شدن روابط زناشویی شده و ضرورت بررسی عوامل مؤثر بر آن را بیش از پیش برجسته ساخته است.

در سال‌های اخیر، پژوهشگران به شناسایی عوامل متعددی پرداخته‌اند که می‌توانند رضایت زناشویی را پیش‌بینی یا تبیین کنند. این عوامل شامل متغیرهای فردی، بین‌فردی و زمینه‌ای هستند. در میان این متغیرها، ویژگی‌های شخصیتهای رضایت‌زناشویی را پیش‌بینی یا تبیین کنند. این عوامل در تبیین تفاوت‌های فردی در روابط زناشویی شناخته شده‌اند. مدل پنج‌عاملی شخصیت، که شامل نوروزگرایی، برون‌گرایی، گشودگی، توافق‌پذیری و وظیفه‌شناسی است، چارچوبی نظری فراهم کرده که به‌طور گسترده در مطالعات روابط زناشویی مورد استفاده قرار گرفته است. یافته‌های پژوهشی نشان می‌دهد که این رگه‌های شخصیتهای رضایت‌زناشویی می‌توانند به‌طور مستقیم و غیرمستقیم بر کیفیت تعاملات زوجین و میزان رضایت زناشویی اثر بگذارند (Brkljačić et al., 2024). به‌عنوان مثال، نوروزگرایی به دلیل ارتباط با هیجانانگ منفی، اضطراب و بی‌ثباتی عاطفی، معمولاً با کاهش رضایت زناشویی همراه است، در حالی که ویژگی‌هایی مانند توافق‌پذیری و وظیفه‌شناسی با افزایش هماهنگی، حمایت و همکاری در روابط زوجین مرتبط هستند (Abolghasemi et al., 2024).

از سوی دیگر، شباهت یا سازگاری شخصیتهای میان زوجین نیز نقش مهمی در کیفیت روابط زناشویی دارد. پژوهش‌ها نشان داده‌اند که همسانی در رگه‌های شخصیتهای رضایت‌زناشویی می‌تواند به افزایش سازگاری و کاهش تعارضات زناشویی منجر شود (Nemechek & Olson, 2017). همچنین، تعامل بین ویژگی‌های شخصیتهای هر یک از زوجین و ویژگی‌های طرف مقابل، ساختاری پیچیده از روابط را شکل می‌دهد که بر رضایت زناشویی تأثیرگذار است (He et al., 2024). به همین دلیل، درک دقیق‌تر نقش ویژگی‌های شخصیتهای رضایت‌زناشویی، نیازمند بررسی سازوکارهای واسطه‌ای است که این روابط را تبیین می‌کنند.

در کنار ویژگی‌های شخصیتهای رضایت‌زناشویی، حرمت خود به‌عنوان یکی از مهم‌ترین سازه‌های روان‌شناختی، نقش کلیدی در کیفیت روابط بین‌فردی، به‌ویژه روابط زناشویی ایفا می‌کند. حرمت خود به ارزیابی کلی فرد از ارزشمندی و شایستگی خود اشاره دارد و بر نحوه تعامل فرد با دیگران، تنظیم هیجانانگ و ادراک از روابط تأثیر می‌گذارد (Soleimanifar et al., 2017). افراد با حرمت خود بالا معمولاً از اعتماد به نفس بیشتری برخوردارند، روابط مثبت‌تری برقرار می‌کنند و در مواجهه با تعارضات زناشویی، راهبردهای سازگارانه‌تری به کار می‌گیرند. در مقابل، حرمت خود پایین می‌تواند با احساس ناامنی، حساسیت به طرد و کاهش کیفیت روابط همراه باشد (Luerssen et al., 2017).

شواهد پژوهشی نشان می‌دهد که حرمت خود نه تنها به‌طور مستقیم با رضایت زناشویی مرتبط است، بلکه می‌تواند به‌عنوان یک متغیر واسطه‌ای در رابطه بین سایر عوامل روان‌شناختی و رضایت زناشویی عمل کند. به‌عنوان مثال، مطالعات نشان داده‌اند که حرمت خود می‌تواند نقش واسطه‌ای در رابطه بین ویژگی‌های شخصیتهای رضایت‌زناشویی و کیفیت روابط ایفا کند (Weidmann et al., 2017). این یافته‌ها نشان می‌دهد که تأثیر ویژگی‌های شخصیتهای رضایت‌زناشویی، تا حدی از طریق ادراک فرد از خود و ارزشمندی خویش منتقل می‌شود. به بیان دیگر، ویژگی‌های شخصیتهای رضایت‌زناشویی می‌توانند سطح حرمت خود را شکل دهند و این حرمت خود، به‌نوبه خود، کیفیت روابط زناشویی را تحت تأثیر قرار دهد (Weidmann, 2016).

افزون بر این، حرمت خود در تعاملات زناشویی نقش مهمی در ابراز هیجانانگ، صمیمیت و تعهد دارد. پژوهش‌ها نشان داده‌اند که افراد با حرمت خود بالاتر، تمایل بیشتری به ابراز محبت و هیجانانگ مثبت در روابط دارند و این امر می‌تواند به افزایش رضایت زناشویی منجر شود (Luerssen

(et al., 2017). همچنین، تغییرات در روابط عاشقانه، مانند ورود به مراحل جدید زندگی مشترک، می‌تواند بر سطح حرمت خود تأثیر بگذارد و به‌طور متقابل، این تغییرات در حرمت خود نیز بر کیفیت رابطه اثرگذار است (Luciano & Orth, 2017). در سال‌های اخیر، مطالعات متعددی به بررسی نقش متغیرهای واسطه‌ای در روابط زناشویی پرداخته‌اند. به‌عنوان مثال، نقش متغیرهایی مانند ارتباط زوجین، سازگاری روان‌شناختی و رضایت جنسی در تبیین رضایت زناشویی مورد توجه قرار گرفته است (Kahraman & Aktan, 2024). همچنین، پژوهش‌ها نشان داده‌اند که عوامل زمینه‌ای مانند شرایط اجتماعی، فرهنگی و اقتصادی نیز می‌توانند بر این روابط تأثیرگذار باشند (Al-Krenawi & Bell, 2022; Al-Krenawi & Bell, 2023). با این حال، نقش واسطه‌ای حرمت خود در رابطه بین رگه‌های شخصیتی و رضایت زناشویی همچنان نیازمند بررسی بیشتر است، به‌ویژه در بافت‌های فرهنگی مختلف. در ایران نیز پژوهش‌هایی به بررسی عوامل مؤثر بر رضایت زناشویی پرداخته‌اند و نشان داده‌اند که متغیرهایی مانند حرمت خود، ویژگی‌های شخصیتی و عوامل بین‌فردی می‌توانند نقش مهمی در این زمینه ایفا کنند (Asadpour & Veisi, 2019; Karami et al., 2017). همچنین، مطالعات اخیر نشان داده‌اند که تحلیل‌های ساختاری می‌توانند روابط پیچیده بین این متغیرها را بهتر تبیین کنند (Salehzadeh et al., 2024). علاوه بر این، برخی پژوهش‌ها به بررسی نقش متغیرهای مرتبط مانند خودافشایی، رضایت جنسی و سبک‌های ارتباطی در رضایت زناشویی پرداخته‌اند (Payafar & Soltani Asl, 2024; Zarif et al., 2023). با وجود پیشرفت‌های قابل توجه در این حوزه، هنوز خلأهایی در ادبیات پژوهشی وجود دارد. به‌ویژه، بررسی همزمان نقش رگه‌های شخصیتی و حرمت خود در قالب یک مدل یکپارچه می‌تواند به درک عمیق‌تری از سازوکارهای مؤثر بر رضایت زناشویی منجر شود. همچنین، توجه به این نکته ضروری است که روابط زناشویی پدیده‌ای چندبعدی است که تحت تأثیر تعامل پیچیده‌ای از عوامل فردی و بین‌فردی قرار دارد (Rastgoftar & Khodadadi, 2024). از این رو، استفاده از رویکردهای تحلیلی پیشرفته مانند تحلیل مسیر می‌تواند به تبیین دقیق‌تر این روابط کمک کند. علاوه بر این، بررسی عوامل خطر در روابط زناشویی، مانند خیانت یا تعارضات شدید، نشان می‌دهد که ضعف در متغیرهایی مانند حرمت خود و سازگاری شخصیتی می‌تواند زمینه‌ساز بروز مشکلات جدی در روابط باشد (Nasiri et al., 2022). از سوی دیگر، متغیرهای مثبت مانند شوخ‌طبعی، حمایت عاطفی و تعامل سازنده نیز می‌توانند به بهبود رضایت زناشویی کمک کنند (Tsai et al., 2023). این یافته‌ها بر اهمیت بررسی جامع عوامل مؤثر بر رضایت زناشویی تأکید دارند. در مجموع، با توجه به اهمیت رضایت زناشویی در سلامت فردی و اجتماعی، و نقش بالقوه ویژگی‌های شخصیتی و حرمت خود در تبیین آن، انجام پژوهش‌هایی که به بررسی روابط میان این متغیرها بپردازند، ضروری به نظر می‌رسد. به‌ویژه، بررسی نقش واسطه‌ای حرمت خود می‌تواند به روشن شدن سازوکارهای روان‌شناختی مؤثر بر روابط زناشویی کمک کند و زمینه را برای طراحی مداخلات مؤثر در بهبود کیفیت زندگی زناشویی فراهم سازد. بنابراین، هدف پژوهش حاضر بررسی نقش واسطه‌ای حرمت خود در رابطه بین رگه‌های شخصیتی و رضایت زناشویی است.

روش‌شناسی

پژوهش حاضر توصیفی پیمایشی از نوع همبستگی است. جامعه آماری این پژوهش شامل دانشجویان متاهل دانشگاه آزاد اسلامی واحد تهران جنوب در سال ۱۳۹۷-۱۳۹۶ بوده و دانشجویان متاهل دانشگاه آزاد اسلامی تهران جنوب، واحدهای تربیت بدنی و علوم ورزشی، مدیریت، حقوق و علوم سیاسی، فنی مهندسی را دربرمی‌گرفت. روش نمونه‌برداری، به صورت مرحله‌ای خوشه‌ای تصادفی است و با وجود آن‌که در مورد حجم نمونه لازم برای تحلیل مسیر توافق کلی وجود ندارد، اما به زعم بسیاری از پژوهشگران به ازای هر پارامتر (نه متغیر) در مدل حداقل

۱۰ مورد به حجم نمونه اضافه نمود. در نظر گرفتن نسبت ۲۰ نمونه برای هر پارامتر بسیار مطلوب است. بنابراین حداقل حجم نمونه لازم بیش از ۲۰۰ نفر است که به صورت روش نمونه‌برداری تصادفی خوشه‌ای مرحله‌ای است. ابتدا از سیزده دانشکده دانشگاه آزاد اسلامی واحد تهران جنوب ۴ دانشکده به تصادف انتخاب شدند. سپس از هر دانشکده سه کلاس به صورت تصادفی انتخاب شد و از میان هر کلاس، متاهلین آن کلاس، به صورت تصادفی انتخاب و پس از هماهنگی با استادان در سر کلاس‌ها، پرسشنامه‌ها اجرا شد. پس از بررسی پرسشنامه‌های توزیع شده در نهایت ۲۷۰ دانشجو، گروه نمونه پژوهش حاضر را تشکیل دادند.

الف) مقیاس رضایت زناشویی فرم کوتاه: این مقیاس اولین بار در سال ۱۹۸۲ توسط اولسون، با ۱۲۵ سوال ساخته شد و در ادامه فرم کوتاه ۴۷ ماده‌ای آن تهیه شد؛ این ابزار به صورت پنج گزینه‌ای (از نوع لیکرت) در نظر گرفته شده است (کاملاً موافق، موافق، نه موافق و نه مخالف، مخالف، کاملاً مخالف) که به هر ماده از یک تا پنج امتیاز داده می‌شود و اعتبار آزمون رضایت زناشویی را از طریق ضریب آلفای کرونباخ ۰/۹۲. و در باز آزمایی مجدد نیز ۰/۹۲. گزارش شده است. سلیمانیان، همبستگی درونی آزمون را برای فرم بلند ۰/۹۳. و برای فرم کوتاه ۰/۹۵. محاسبه و گزارش کرده است و درباره روایی آیین پرسشنامه، اظهار می‌دارد که برای استفاده در تحقیق ابتدا مقیاس ترجمه گردید. پس از ترجمه، سؤال‌ها به رؤیت متخصصان روان‌شناسی رسید و روایی محتوایی مقیاس مورد تأیید قرار گرفت. در مرحله بعد، مقیاس بر روی یک گروه ۱۱ نفری اجرا گردید و ضریب اعتبار آن از طریق ضریب آلفا محاسبه شد که عدد ۰/۹۳. به دست آمد. با توجه به مقدار زیاد سؤالات که موجب خستگی آزمودنی‌ها می‌شد تصمیم گرفته شد فرم کوتاهی از آن تهیه شود. به این ترتیب که ابتدا همبستگی هر یک از ماده‌ها با کل مقیاس از طریق ضریب همبستگی محاسبه شد. سپس ماده‌هایی که از همبستگی نسبتاً بالایی برخوردار بودند انتخاب شدند. این انتخاب به طور مساوی از زیرمقیاس‌های مختلف مقیاس صورت گرفت و به این ترتیب در مجموع ۴۷ ماده انتخاب شد و مجدداً ضریب اعتبار فرم ۴۷ ماده بر روی یک گروه ۱۱ نفری با استفاده از ضریب آلفا محاسبه گردید که ضریب اعتبار ۰/۹۵. به دست آمد. ضریب آلفا رضایت زناشویی در این پژوهش ۰/۹۴۶ به دست آمد.

ب) سیاهه شخصیت: ابتدا سیاهه پنج عامل بزرگ نئو فرم کوتاه توسط کاستا و مک‌کری در سال ۱۹۸۵ ساخته شد و شامل ۱۸۱ ماده بود و پس از تحولات متعدد، نسخه تجدید نظر شده سیاهه شخصیتی نئو در سال ۱۹۹۲ تهیه و منتشر شد که شامل ۲۴۰ عبارت بود. با توجه به پیچیدگی و طولانی بودن نئو، وجود ابعاد جزئی و متعدد در هر یک از صفات مربوط به ۵ رگه بزرگ شخصیت و ضرورت سریع در مواقع لازم، و مهمتر از همه عدم تمایل آزمودنی‌ها در پاسخ دادن به ابزار طولانی، این سیاهه با ۶۰ ماده بر اساس تحلیل عاملی نمره‌های نئو که در سال ۱۹۸۶ اجرا شده بود، به دست آمد که هدف آن سنجش پنج رگه شخصیت است که بر اساس مقیاس لیکرت ۵ درجه‌ای (کاملاً مخالف، مخالف، بی‌تفاوت، موافق، کاملاً موافق) امکان پذیر است. در این سیاهه برای هر رگه، ۱۲ ماده وجود دارد که این ماده‌ها با توجه به دارا بودن بیشترین بار عاملی در ارتباط با رگه مورد نظر، انتخاب شده‌اند. نمره‌گذاری فرم کوتاه این سیاهه در تمام مواد یکسان نیست. به این معنا که در نمره‌گذاری برخی از ماده‌ها فرم کوتاه سیاهه، به کاملاً مخالفم نمره ۴، مخالفم نمره ۳، بی تفاوت نمره ۲، موافقم نمره ۱ و کاملاً موافقم نمره ۰ تعلق می‌گیرد در حالی که برخی دیگر از مواد این فرم کوتاه به صورت عکس، حالت گفته شده، نمره‌گذاری می‌شوند. در خصوص اعتبار این سیاهه، نتایج چندین مطالعه حاکی از آن است که زیر مقیاس‌های نئو (نوروزگرایی، برون‌گردی، گشودگی، مقبولیت و وظیفه‌شناسی)، همسانی خوبی دارند ضریب آلفای بین ۰/۶۸. (برای مقبولیت) تا ۰/۸۶. (برای نوروزگرایی) را گزارش کرده‌اند. نتایج مطالعه مورادیان و نزلک نیز حاکی از آن است که آلفای کرونباخ نوروزگرایی، برون‌گردی، گشودگی، مقبولیت و وظیفه‌شناسی به ترتیب عبارتند از: ۰/۸۴، ۰/۷۵، ۰/۷۴، ۰/۷۵ و ۰/۸۳. در هنجاریابی آزمون نئو که توسط گروسی فرشی صورت گرفت ضریب همبستگی ۵ رگه اصلی را بین ۰/۵۶ تا ۰/۸۷. گزارش کرده است. ضریب آلفای کرونباخ در هر یک از عوامل اصلی نوروزگرایی، برون‌گردی، گشودگی، مقبولیت، و وظیفه‌شناسی به ترتیب ۰/۸۶، ۰/۷۳، ۰/۵۶، ۰/۶۸ و ۰/۸۷. به دست آمد. جهت بررسی روایی این آزمون از همبستگی بین دو فرم گزارش شخصی (S) و فرم ارزیابی مشاهده‌گر (R)، استفاده شد، که

حداکثر همبستگی به میزان ۰/۶۶ در عامل برون‌گردی و حداقل آن به میزان ۰/۴۵ در عامل مقبولیت بود. با استفاده از روش همسانی درونی، ضریب آلفای کرونباخ برای هر یک از ۵ رگه: نوروزگرایی، برون‌گردی، گشودگی، مقبولیت و وظیفه‌شناسی به ترتیب ۰/۷۴، ۰/۵۵، ۰/۲۷، ۰/۳۸ و ۰/۷۷ به دست آمد. با توجه به پژوهش انجام شده ضریب آلفای هریک از رگه‌های شخصیتی به این صورت به دست آمد: نوروزگرایی ۰/۷۵۵، برون‌گردی ۰/۸۰۳، مقبولیت ۰/۶۱۷، گشودگی ۰/۶۷۳ و وظیفه‌شناسی ۰/۷۶۱.

ج) مقیاس حرمت خود: این مقیاس، ده ماده‌ای و مبتنی بر خود گزارش‌دهی است و حرمت خود کلی یا بعد شناختی حرمت خود را مورد سنجش قرار می‌دهد. هر ماده این مقیاس شامل چهار گزینه از کاملاً موافقم تا کاملاً مخالفم است. به علاوه میانگین نمره بین ۱۰ تا ۴۰ است، که نمره‌های بالاتر بیانگر میزان بالای حرمت خود است. نتایج نشان داد که ضریب اعتبار این مقیاس ۰/۸۴ است که با نتایج پژوهش روزنبرگ مشابه است. ضرایب همبستگی بازآزمایی با فاصله زمانی دو هفته، پنج ماه و یک سال، بترتیب، ۰/۸۴، ۰/۶۸ و ۰/۶۲، گزارش شده‌اند. اعتبار مقیاس از طریق محاسبه ضریب آلفای کرونباخ و دو نیمه‌کردن در دانشجویان ۰/۸۴ به دست آمد؛ اعتبار واگرا و همگرایی آن در بسیاری از تحقیقات مناسب و مقبول گزارش شده است.

برای تحلیل داده‌های این پژوهش از آزمون‌های همبستگی پیرسون و تحلیل مسیر استفاده شد.

یافته‌ها

در ابتدا داده‌های پرت بررسی حذف شدند و از بین ۲۷۰ دانشجوی متاهل دانشگاه آزاد اسلامی تهران جنوب، نتایج تحلیل آمار توصیفی پژوهش بر روی ۲۶۷ دانشجوی باقی‌مانده نشان داد که میانگین رضایت زناشویی برابر ۱۲۷/۴۷ است که کمتر از نمره متوسط ابزار است (دامنه ۴۷ تا ۲۳۵ و متوسط ۱۴۱). در رگه‌های شخصیت میانگین نوروزگرایی ۲۴/۳۰ است که بالاترین میانگین را به خود اختصاص داده است و میانگین وظیفه‌شناسی ۱۵/۰۳ است کمترین میانگین را در رگه‌های شخصیت دارد. افزون بر آن میانگین حرمت خود دانشجویان نیز برابر ۲۳/۱۰ است که پایین‌تر از نمره متوسط ابزار است (دامنه ۱۰ تا ۴۰ و متوسط ۲۵). و با توجه به اینکه کجی نمرات بین ۲ و ۲- و کشیدگی آنها بین ۳ و ۳- بود، بنابراین آزمون‌های پارامتریک برای بررسی داده‌ها استفاده شد.

به منظور بررسی رابطه رضایت زناشویی و حرمت خود با رگه‌های شخصیت (نوروزگرایی، برون‌گردی، گشودگی، مقبولیت و وجدان‌گرایی) در دانشجویان، در ابتدا مفروضه‌ی خطی بودن رابطه‌ی متغیرها بررسی شده است. خطی بودن رابطه رضایت زناشویی و حرمت خود با رگه‌های شخصیت (نوروزگرایی، برون‌گردی، گشودگی، مقبولیت و وظیفه‌شناسی) به‌طور جداگانه و تک تک بررسی شدند که نتایج بیانگر برقراری مفروضه هم‌خطی بین این متغیرها بود. سپس آزمون همبستگی گشتاوری پیرسون اجرا شد و نتایج حاصل در جدول ۱ نشان داده شده است.

جدول ۱: ضرایب همبستگی رضایت زناشویی، حرمت خود و رگه‌های شخصیت

متغیرها	۱	۲	۳	۴	۵	۶
۱-رضایت زناشویی	-					
۲-حرمت خود	۰/۴۴۷*	-				
۳-نوروزگرایی	۰/۵۰۲*	۰/۴۱۵*	-			
۴-برون‌گردی	۰/۲۲۵*	۰/۲۴۲*	۰/۵۰۲**	-		
۵-گشودگی	۰/۴۱۷*	۰/۳۴۶*	۰/۳۰۹**	۰/۲۳۱*	-	
۶-مقبولیت	۰/۵۵۲*	۰/۳۸۵*	۰/۳۷۱**	۰/۲۶۴*	۰/۳۴۶*	-
۷-وظیفه‌شناسی	۰/۵۲۰*	۰/۴۲۵*	۰/۴۲۰**	۰/۴۳۸*	۰/۳۶۶*	۰/۴۷۴*

* $P < 0.001$

نتایج بدست آمده از جدول ۱ نشان می‌دهد بین رضایت زناشویی و رگه‌های شخصیتی برون‌گردی ($R = 0.225$ و $P < 0.001$)، گشودگی ($R = 0.417$ و $P < 0.001$)، مقبولیت ($R = 0.552$ و $P < 0.001$) و وظیفه‌شناسی ($R = 0.520$ و $P < 0.001$) رابطه مثبت معنادار وجود دارد،

در حالی که رضایت زناشویی با رگه شخصیتی نوروزگرایی ($R=-0/502$ و $P<0/001$) رابطه منفی معنادار دارد. افزون بر آن رضایت زناشویی با حرمت خود ($R=0/447$ و $P<0/001$) نیز رابطه مثبت معنادار دارد.

بر اساس نتایج در جدول ۲-۴، بین حرمت خود با رگه‌های شخصیتی برون‌گردی ($R=0/242$ و $P<0/001$)، گشودگی ($R=0/346$ و $P<0/001$)، مقبولیت ($R=0/385$ و $P<0/001$) و وظیفه‌شناسی ($R=0/425$ و $P<0/001$) رابطه مثبت معنادار وجود دارد، در حالی که حرمت خود با رگه شخصیتی نوروزگرایی ($R=-0/415$ و $P<0/001$) رابطه منفی معنادار دارد.

با توجه به تایید ارتباط معنادار بین متغیرهای پژوهش (رضایت زناشویی، حرمت خود و رگه‌های شخصیت) با یکدیگر امکان بررسی نقش واسطه‌ای حرمت خود در ارتباط رگه‌های شخصیت (نوروزگرایی، برون‌گردی، گشودگی، مقبولیت و وظیفه‌شناسی) با رضایت زناشویی فراهم است.

برای آزمون فرضیه پژوهش مبنی بر این که "حرمت خود در رابطه بین رگه‌های شخصیت و رضایت زناشویی نقش واسطه‌ای دارد" از آزمون تحلیل مسیر استفاده شد. پیش از اجرای این آزمون برقراری مفروضه‌ی حجم نمونه بررسی شد (شاخص کیسر-میر-اولکین برابر $0/666$ به دست آمده که نشان دهنده‌ی کفایت حجم این نمونه است). نتایج آزمون کرویت بارلت ($\chi^2=24498/129$ ، $df=6786$ و $sig=0/001$) نیز نشان دهنده برقراری مفروضه‌ی همانی بودن ماتریس همبستگی بین داده‌ها است. همچنین توجه به داده‌های جدول ۲ هیچ‌یک از متغیرهای پژوهش از مفروضه هم‌خطی چندگانه تخطی نکرده‌اند ($tolerance < 0/1$ و $VIF > 10$). با تایید برقراری مفروضه‌های آزمون تحلیل مسیر امکان اجرای آزمون فراهم و نتایج آن معتبر است.

جدول ۲: نتایج بررسی هم‌خطی چندگانه متغیرهای پژوهش

شاخص‌های هم‌خطی چندگانه		متغیرهای پیش‌بین
آماره‌ی تحمل ^۳	عامل تورم واریانس ^۴	
0/708	1/412	حرمت خود
0/611	1/635	نوروزگرایی
0/667	1/499	برون‌گردی
0/788	1/269	گشودگی
0/683	1/464	مقبولیت
0/590	1/695	وظیفه‌شناسی

نتایج حاصل از اجرای تحلیل مسیر برای تعیین نقش واسطه‌ای حرمت خود در ارتباط رگه‌های شخصیت (نوروزگرایی، برون‌گردی، گشودگی، مقبولیت و وظیفه‌شناسی) و رضایت زناشویی در شکل ۱ با مدل استاندارد و در شکل ۲ با مدل معناداری به نمایش در آمده است.

1. Kaiser- Meyer- Olkin (KMO)
2. bartlett's test of sphericity
3. tolerance
4. VIF

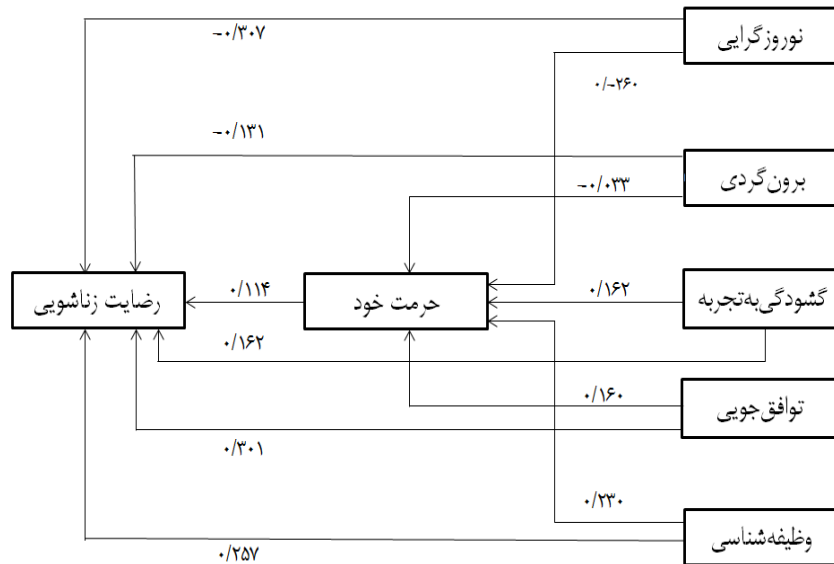

شکل ۱. نمودار مسیرهای برازش یافته با مدل استاندارد

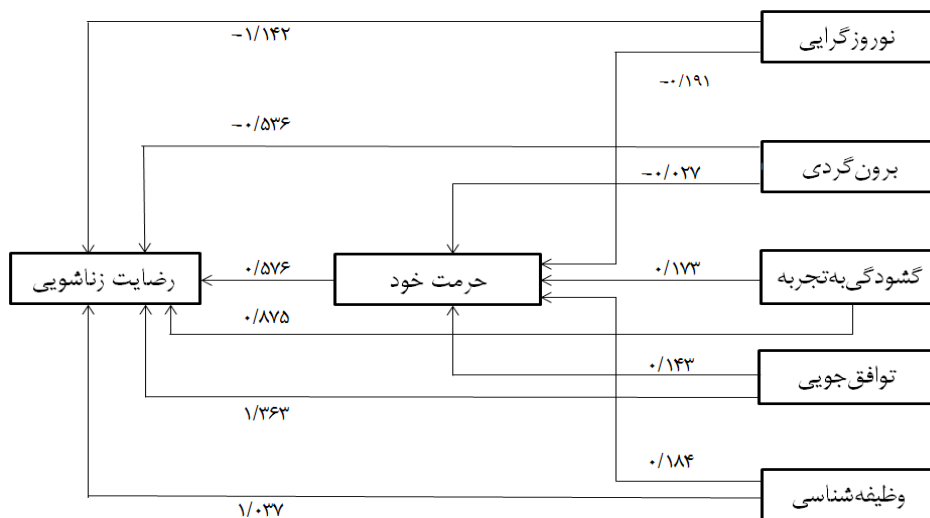

شکل ۲. نمودار مسیرهای برازش یافته با مدل معناداری

به منظور تعیین شاخص‌های برازش مدل، پژوهشگران نسبت خنثی دو به درجه آزادی کمتر از ۳، شاخص برازندگی تطبیقی^۱، شاخص برازندگی^۲ و شاخص برازندگی تعدیل یافته بزرگتر یا مساوی ۰/۹۰، ریشه دوم واریانس خطای تقریباً کمتر از ۰/۰۸ و شاخص برازندگی غیر تطبیقی^۳ بزرگتر از ۰/۹۰ را از نشانه‌های برازش مناسب و از شاخص‌های مطلوب برای ارزیابی مدل می‌دانند. در نتیجه با توجه به شاخص‌های به دست آمده در مدل ارزیابی شده ($\chi^2/df=2/933$ ، $CFI=0/976$ ، $GFI=0/912$ ، $AGFI=0/954$ ، $RMSA=0/032$ ، $NFI=0/977$) مدل از برازش مناسبی برخوردار است. با توجه به برازش مناسب مدل ضرایب تخمین استاندارد نشده و استاندارد شده مسیرهای مدل ارزیابی شده در جدول ۳ منعکس شده است:

- 1.comparative fit index (CFI)
2. goodness of fit index (GFI)
3. adjusted goodness of fit index (AGFI)
- 4.root mean square error of approximation (RMSA)
- 5.non-normed fit index (NFI)

جدول ۳: خلاصه یافته‌های آزمون تحلیل مسیر

فرضیه‌ها (مسیرها)	تخمین استاندارد نشده	خطای استاندارد	مقدار بحرانی	تخمین استاندارد شده
نوروزگرایی به حرمت خود	-۰/۱۹۱	۰/۰۵۱	-۳/۷۲۰**	-۰/۲۶۰
برون گردی به حرمت خود	-۰/۰۲۷	۰/۰۵۵	-۰/۴۸۸	-۰/۰۳۳
گشودگی به حرمت خود	۰/۱۹۳	۰/۰۶۷	۲/۶۰۴**	۰/۱۶۲
مقبولیت به حرمت خود	۰/۱۴۳	۰/۰۶۰	۲/۳۸۸*	۰/۱۶۰
وظیفه‌شناسی به حرمت خود	۰/۱۷۳	۰/۰۵۷	۳/۲۱۵**	۰/۲۳۰
نوروزگرایی به رضایت زناشویی	-۱/۱۴۲	۰/۲۳۵	-۴/۸۷۰**	-۰/۳۰۷
برون گردی به رضایت زناشویی	-۰/۵۳۶	۰/۲۴۷	-۲/۱۷۲*	-۰/۱۳۱
گشودگی به رضایت زناشویی	۰/۸۷۵	۰/۳۰۰	۲/۹۱۶**	۰/۱۶۲
مقبولیت به رضایت زناشویی	۱/۳۶۳	۰/۲۷۰	۵/۰۴۹**	۰/۳۰۱
وظیفه‌شناسی به رضایت زناشویی	۱/۰۳۷	۰/۲۵۹	۳/۳۹۹**	۰/۲۵۷
حرمت خود به رضایت زناشویی	۰/۵۷۶	۰/۲۷۴	۲/۱۰۴*	۰/۱۱۴

* $P < 0.05$ ** $P < 0.01$

نتایج حاصل از آزمون تحلیل مسیرهای مدل ارایه شده در جدول ۳ نشان می‌دهد اثر مستقیم نوروزگرایی ($\beta = -0.260$, $C.R. = -3.720$) و ($P < 0.001$) به صورت منفی و گشودگی ($\beta = 0.162$, $C.R. = 2.604$ و $P < 0.01$)، مقبولیت ($\beta = 0.160$, $C.R. = 2.388$ و $P < 0.05$) و وظیفه‌شناسی ($\beta = 0.230$, $C.R. = 3.215$ و $P < 0.001$) به صورت مثبت بر حرمت خود معنادار هستند. اما اثر مستقیم برون گردی ($\beta = -0.033$, $C.R. = -0.488$) و ($P > 0.05$) بر حرمت خود معنادار نیست. همچنین نتایج جدول ۳ نشان می‌دهد اثر مستقیم نوروزگرایی ($\beta = -0.307$, $C.R. = -4.870$) و ($P < 0.001$) و برون گردی ($\beta = -0.131$, $C.R. = -2.172$ و $P < 0.05$) به صورت منفی بر رضایت زناشویی معنادار هستند. همچنین اثر مستقیم گشودگی ($\beta = 0.162$, $C.R. = 2.916$ و $P < 0.01$)، مقبولیت ($\beta = 0.301$, $C.R. = 5.049$ و $P < 0.001$) و وظیفه‌شناسی ($\beta = 0.257$, $C.R. = 3.399$ و $P < 0.001$) نیز به صورت مثبت بر رضایت زناشویی معنادار هستند. افزون بر آن اثر مستقیم حرمت خود نیز بر رضایت زناشویی ($\beta = 0.114$, $C.R. = 2.104$ و $P < 0.05$) معنادار است. با اطمینان از برازش مناسب مدل، ضرایب استاندارد کل مسیر، اثر مسیرهای مستقیم و غیرمستقیم موجود در مدل مربوط به رگه‌های شخصیت (نوروزگرایی، برون گردی، گشودگی، مقبولیت و وظیفه‌شناسی) و رضایت زناشویی با واسطه حرمت خود دانشجویان در جدول ۴ به نمایش درآمده است.

جدول ۴: ضرایب استاندارد کل، مستقیم و غیرمستقیم در مدل

مسیرها	اثر کل	اثر مستقیم	اثر غیرمستقیم	واریانس تبیین شده
بر حرمت خود از				۰/۱۷۳
نوروزگرایی	-۰/۲۶۰	-۰/۲۶۰	۰/۰۰۰	
برون گردی	-۰/۰۳۳	-۰/۰۳۳	۰/۰۰۰	
گشودگی	۰/۱۶۲	۰/۱۶۲	۰/۰۰۰	
مقبولیت	۰/۱۶۰	۰/۱۶۰	۰/۰۰۰	
وظیفه‌شناسی	۰/۲۳۰	۰/۲۳۰	۰/۰۰۰	
بر رضایت زناشویی از				۰/۳۵۷
نوروزگرایی	-۰/۳۳۷	-۰/۳۰۷	-۰/۰۳۰**	
برون گردی	-۰/۱۳۵	-۰/۱۳۱	-۰/۰۰۴	
گشودگی	۰/۱۸۱	۰/۱۶۲	۰/۰۱۹*	
مقبولیت	۰/۳۲۰	۰/۳۰۱	۰/۰۱۸*	
وظیفه‌شناسی	۰/۲۸۳	۰/۲۵۷	۰/۰۲۶**	
حرمت خود	۰/۱۱۴	۰/۱۱۴	۰/۰۰۰	

* $P < 0.05$ ** $P < 0.01$

نتایج در جدول ۴ بیانگر آن است که ۱۷ درصد از واریانس حرمت خود از طریق رگه‌های شخصیت (نوروزگرایی، برون‌گردی، گشودگی، مقبولیت و وظیفه‌شناسی) تبیین پذیر است. همچنین رگه‌های شخصیت (نوروزگرایی، برون‌گردی، گشودگی، مقبولیت و وظیفه‌شناسی) و حرمت خود توانایی تبیین ۳۶ درصد از واریانس رضایت زناشویی را دارند. این یافته‌ها نشان دادند حرمت خود در رابطه با رگه‌های شخصیت و رضایت زناشویی نقش واسطه‌ای دارد.

همچنین نتایج جدول ۴ نشان می‌دهد اثر غیر مستقیم نوروزگرایی ($\beta = -0.030$)، گشودگی ($\beta = 0.019$)، مقبولیت ($\beta = 0.018$) و وظیفه‌شناسی ($\beta = 0.026$) بر رضایت زناشویی با واسطه حرمت خود معنادار است اما اثر غیر مستقیم برون‌گردی ($\beta = -0.004$) بر رضایت زناشویی با واسطه حرمت خود اثری معنادار نیست. این یافته‌ها نشان دادند رگه‌های شخصیت با واسطه حرمت خود بر رضایت زناشویی اثر غیرمستقیم دارد که تایید فرضیه پژوهش است.

بحث و نتیجه‌گیری

رضایت زناشویی انجام شد و یافته‌ها نشان داد که هم رگه‌های شخصیتی و هم حرمت خود نقش معناداری در تبیین رضایت زناشویی دارند. نتایج تحلیل‌ها بیانگر آن بود که رضایت زناشویی با نوروزگرایی رابطه منفی و با برون‌گرایی، گشودگی، مقبولیت و وظیفه‌شناسی رابطه مثبت دارد. همچنین حرمت خود به‌عنوان یک متغیر واسطه‌ای در روابط بین برخی از رگه‌های شخصیتی (نوروزگرایی، گشودگی، مقبولیت و وظیفه‌شناسی) و رضایت زناشویی ایفای نقش می‌کند، در حالی که این نقش در مورد برون‌گرایی مشاهده نشد. افزون بر این، یافته‌ها نشان داد که رگه‌های شخصیتی و حرمت خود توانستند بخش قابل توجهی از واریانس رضایت زناشویی را تبیین کنند، که بیانگر اهمیت این متغیرها در کیفیت روابط زناشویی است.

در تبیین یافته نخست، یعنی رابطه بین رگه‌های شخصیتی و رضایت زناشویی، می‌توان بیان کرد که نتایج به‌دست‌آمده با بدنه گسترده‌ای از پژوهش‌های پیشین همسو است. مطالعات متعدد نشان داده‌اند که نوروزگرایی به‌عنوان شاخصی از بی‌ثباتی هیجانی، اضطراب و حساسیت بالا، با کاهش کیفیت روابط زناشویی و افزایش تعارضات همراه است (Abolghasemi et al., 2024; Yang et al., 2023). در مقابل، ویژگی‌هایی نظیر برون‌گرایی، گشودگی، مقبولیت و وظیفه‌شناسی، به دلیل ارتباط با تعاملات مثبت، انعطاف‌پذیری، همدلی و مسئولیت‌پذیری، می‌توانند زمینه‌ساز روابط زناشویی رضایت‌بخش باشند (Brkljačić et al., 2024). این نتایج با دیدگاه‌های نظری نیز همخوان است که بر نقش ویژگی‌های پایدار شخصیتی در شکل‌دهی الگوهای تعامل زوجین تأکید دارند.

از منظر بین‌فردی، ویژگی‌های شخصیتی نه تنها بر رفتار فرد تأثیر می‌گذارند، بلکه نحوه ادراک و تفسیر رفتارهای همسر را نیز تحت تأثیر قرار می‌دهند. به‌عنوان مثال، افراد دارای سطوح بالای نوروزگرایی ممکن است رفتارهای خنثی یا مثبت همسر را به‌صورت منفی تفسیر کنند و این امر به کاهش رضایت زناشویی منجر شود. در مقابل، افراد دارای سطوح بالای مقبولیت و وظیفه‌شناسی، به دلیل تمایل به همکاری، حمایت و مسئولیت‌پذیری، روابط پایدارتر و رضایت‌بخش‌تری را تجربه می‌کنند (Nemechek & Olson, 2017). همچنین، پژوهش‌ها نشان داده‌اند که شباهت در ویژگی‌های شخصیتی میان زوجین می‌تواند به افزایش سازگاری و کاهش تعارضات کمک کند، که این امر نیز در راستای یافته‌های پژوهش حاضر قابل تبیین است.

یافته دوم پژوهش، مبنی بر رابطه مثبت بین حرمت خود و رضایت زناشویی، نیز با نتایج مطالعات پیشین همسو است. حرمت خود به‌عنوان ارزیابی کلی فرد از ارزشمندی خود، نقش مهمی در کیفیت روابط بین‌فردی ایفا می‌کند. افراد با حرمت خود بالا، معمولاً اعتماد به نفس بیشتری دارند، احساس امنیت بیشتری در روابط تجربه می‌کنند و توانایی بیشتری در مدیریت تعارضات دارند (Luerssen et al., 2017). این ویژگی‌ها می‌تواند به افزایش رضایت زناشویی منجر شوند. همچنین، پژوهش‌ها نشان داده‌اند که حرمت خود با ابراز محبت، صمیمیت و تعاملات مثبت در روابط زناشویی مرتبط است، که این عوامل به‌طور مستقیم بر کیفیت رابطه تأثیرگذار هستند (Zarif et al., 2023).

از سوی دیگر، یافته‌های پژوهش حاضر نشان داد که حرمت خود با رگه‌های شخصیتی نیز ارتباط معناداری دارد، به طوری که با نوروزگرایی رابطه منفی و با سایر رگه‌ها رابطه مثبت دارد. این یافته با نتایج مطالعاتی که نشان می‌دهند ویژگی‌های شخصیتی می‌توانند بر ادراک فرد از خود و در نتیجه بر حرمت خود تأثیر بگذارند، همخوان است (Soleimanifar et al., 2017). به بیان دیگر، ویژگی‌های شخصیتی مثبت می‌توانند به شکل‌گیری تصویر مثبت از خود کمک کنند، در حالی که ویژگی‌هایی مانند نوروزگرایی ممکن است با خودارزیابی منفی و کاهش حرمت خود همراه باشند.

مهم‌ترین یافته پژوهش حاضر، نقش واسطه‌ای حرمت خود در رابطه بین رگه‌های شخصیتی و رضایت زناشویی بود. این یافته نشان می‌دهد که تأثیر ویژگی‌های شخصیتی بر رضایت زناشویی، تا حدی از طریق حرمت خود منتقل می‌شود. این نتیجه با مطالعاتی که به نقش واسطه‌ای حرمت خود در روابط بین فردی اشاره کرده‌اند، همسواست (Weidmann, 2016; Weidmann et al., 2017). به عبارت دیگر، ویژگی‌های شخصیتی می‌توانند سطح حرمت خود را تحت تأثیر قرار دهند و این حرمت خود، به نوبه خود، بر کیفیت روابط زناشویی اثر می‌گذارد. با این حال، در پژوهش حاضر مشاهده شد که حرمت خود در رابطه بین برون‌گرایی و رضایت زناشویی نقش واسطه‌ای ندارد. این یافته می‌تواند به این معنا باشد که برون‌گرایی به طور مستقیم و از طریق مکانیسم‌های دیگری مانند افزایش تعاملات اجتماعی، ابراز هیجانات مثبت و بهبود ارتباطات، بر رضایت زناشویی تأثیر می‌گذارد. این تبیین با نتایج پژوهش‌هایی که بر نقش مستقیم ویژگی‌های برون‌گرایانه در بهبود روابط تأکید دارند، همخوان است (Tsai et al., 2023).

همچنین، یافته‌های پژوهش حاضر را می‌توان در چارچوب مطالعاتی که به نقش متغیرهای واسطه‌ای در روابط زناشویی پرداخته‌اند، تبیین کرد. برای مثال، پژوهش‌ها نشان داده‌اند که متغیرهایی مانند ارتباط زوجین، رضایت جنسی و سازگاری روان‌شناختی می‌توانند به عنوان واسطه در روابط بین ویژگی‌های فردی و رضایت زناشویی عمل کنند (Kahraman & Aktan, 2024; Payafar & Soltani Asl, 2024). در این میان، حرمت خود به عنوان یک سازه بنیادی، می‌تواند نقش محوری در این فرآیند ایفا کند.

از منظر کاربردی، نتایج این پژوهش نشان می‌دهد که توجه به حرمت خود و ویژگی‌های شخصیتی در مداخلات روان‌شناختی می‌تواند به بهبود کیفیت روابط زناشویی کمک کند. به ویژه، تقویت حرمت خود در افراد می‌تواند به عنوان یک راهبرد مؤثر برای افزایش رضایت زناشویی مورد استفاده قرار گیرد. این امر به ویژه در شرایطی که افراد با چالش‌هایی مانند تعارضات زناشویی یا استرس‌های زندگی مواجه هستند، اهمیت بیشتری پیدا می‌کند (Al-Krenawi & Bell, 2022; Al-Krenawi & Bell, 2023).

در نهایت، یافته‌های پژوهش حاضر بر اهمیت رویکردهای چندبعدی در مطالعه روابط زناشویی تأکید دارد. روابط زناشویی پدیده‌ای پیچیده است که تحت تأثیر تعامل عوامل فردی، بین فردی و زمینه‌ای قرار دارد. بنابراین، بررسی همزمان این عوامل می‌تواند به درک عمیق‌تر و جامع‌تر از این روابط منجر شود (Rastgoftar & Khodadadi, 2024).

یکی از محدودیت‌های این پژوهش، استفاده از نمونه‌ای محدود به دانشجویان متأهل یک دانشگاه خاص بود که تعمیم‌پذیری نتایج را به سایر گروه‌های جمعیتی محدود می‌کند. همچنین، استفاده از ابزارهای خودگزارشی ممکن است با سوگیری پاسخ‌دهی همراه باشد. از سوی دیگر، طراحی مقطعی پژوهش امکان استنباط روابط علی را محدود می‌کند و نمی‌توان با قطعیت درباره جهت روابط بین متغیرها اظهار نظر کرد. پیشنهاد می‌شود پژوهش‌های آینده با استفاده از نمونه‌های متنوع‌تر و در بافت‌های فرهنگی مختلف انجام شوند تا امکان تعمیم نتایج افزایش یابد. همچنین، استفاده از طرح‌های طولی می‌تواند به بررسی دقیق‌تر روابط علی بین متغیرها کمک کند. بررسی نقش سایر متغیرهای واسطه‌ای مانند سبک‌های دلبستگی، مهارت‌های ارتباطی و تنظیم هیجان نیز می‌تواند به غنای ادبیات پژوهشی در این حوزه بیفزاید.

بر اساس یافته‌های این پژوهش، پیشنهاد می‌شود در برنامه‌های آموزشی و مشاوره‌ای مرتبط با زوجین، به تقویت حرمت خود و شناخت ویژگی‌های شخصیتی توجه ویژه‌ای شود. طراحی مداخلات مبتنی بر افزایش خودارزشمندی، بهبود مهارت‌های ارتباطی و مدیریت تعارض

می‌تواند به ارتقای رضایت زناشویی کمک کند. همچنین، آگاهی‌بخشی به زوجین درباره تأثیر ویژگی‌های شخصیتی بر روابط، می‌تواند به بهبود درک متقابل و افزایش کیفیت زندگی زناشویی منجر شود.

مشارکت نویسندگان

در نگارش این مقاله تمامی نویسندگان نقش یکسانی ایفا کردند.

موازن اخلاقی

در انجام این پژوهش تمامی موازن و اصول اخلاقی رعایت گردیده است.

تعارض منافع

در انجام مطالعه حاضر، هیچ‌گونه تضاد منافی وجود ندارد.

تشکر و قدردانی

پژوهشگران از تمامی شرکت‌کنندگان که در اجرای پژوهش حاضر کمک نمودند نهایت قدردانی و سپاس را دارند.

شفافیت داده‌ها

داده‌ها و مآخذ پژوهش حاضر در صورت درخواست از نویسنده مسئول و ضمن رعایت اصول کپی رایت ارسال خواهد شد.

حامی مالی

این پژوهش حامی مالی نداشته است.

چکیده گسترده

EXTENDED ABSTRACT

Introduction

Marital satisfaction is widely recognized as one of the most critical indicators of relationship quality and overall well-being within the family system. It reflects the degree to which partners experience fulfillment, harmony, and emotional connection in their relationship. High levels of marital satisfaction have been associated with better psychological health, greater life satisfaction, and reduced levels of stress and depression among couples (Yang et al., 2023). However, despite its importance, maintaining a satisfying marital relationship remains a complex challenge influenced by multiple psychological, interpersonal, and contextual factors.

Among the most influential determinants of marital satisfaction are personality traits, which represent stable patterns of thinking, feeling, and behaving. The Five-Factor Model of personality, including neuroticism, extraversion, openness, agreeableness, and conscientiousness, has been extensively applied to explain individual differences in relational outcomes. Empirical evidence suggests that neuroticism is negatively associated with marital satisfaction due to its links with emotional instability and negative affect, whereas traits

such as agreeableness and conscientiousness are positively related to relationship quality through fostering cooperation, empathy, and responsibility (Abolghasemi et al., 2024; Brkljačić et al., 2024). Additionally, similarity between partners' personality traits has been shown to enhance marital adjustment and reduce relational conflicts (Nemechek & Olson, 2017).

Despite the direct influence of personality traits, recent research emphasizes the importance of mediating mechanisms that explain how these traits translate into relationship outcomes. One such mechanism is self-esteem, defined as an individual's overall evaluation of their own worth and competence. Self-esteem plays a pivotal role in shaping interpersonal behaviors, emotional regulation, and perceptions within romantic relationships. Individuals with higher self-esteem tend to exhibit more positive interaction patterns, greater emotional expression, and higher levels of relational security, all of which contribute to enhanced marital satisfaction (Luerssen et al., 2017). Furthermore, self-esteem is not static and may evolve in response to relationship experiences, indicating a dynamic interplay between self-perception and relational processes (Luciano & Orth, 2017).

The mediating role of self-esteem in the relationship between personality traits and marital satisfaction has gained increasing attention in recent years. Studies indicate that personality traits influence self-esteem, which in turn affects relationship satisfaction, suggesting that self-esteem serves as a psychological pathway linking dispositional characteristics to relational outcomes (Weidmann, 2016; Weidmann et al., 2017). Moreover, contextual and relational variables such as communication patterns, sexual satisfaction, and psychological resilience may interact with these processes, further highlighting the complexity of marital dynamics (He et al., 2024; Kahraman & Aktan, 2024).

In addition, sociocultural factors and life transitions, such as parenthood or exposure to stressors, can influence marital satisfaction and its underlying mechanisms. For example, changes in family roles and responsibilities may alter interaction patterns and affect emotional bonds between partners (Doss & Rhoades, 2017). Similarly, external stressors and social conditions may impact both self-esteem and relationship quality, emphasizing the need to consider broader contextual influences (Al-Krenawi & Bell, 2022; Al-Krenawi & Bell, 2023).

Although prior research has provided valuable insights into the relationships among personality traits, self-esteem, and marital satisfaction, there remains a need for integrative models that simultaneously examine these variables within a unified framework. Such models can offer a more comprehensive understanding of the mechanisms underlying marital satisfaction and inform the development of targeted interventions. Therefore, the present study aims to investigate the mediating role of self-esteem in the relationship between personality traits and marital satisfaction among married individuals.

Methods and Materials

The present study employed a descriptive-correlational design to examine the relationships among personality traits, self-esteem, and marital satisfaction. The statistical population consisted of married students from the South Tehran Branch of Islamic Azad University. A total of 267 participants (130 men and 137 women) were selected through a multistage cluster random sampling method.

Data were collected using three standardized instruments: the Olson Marital Satisfaction Questionnaire (short form), the NEO Five-Factor Inventory (short form), and the Rosenberg Self-Esteem Scale. The Olson questionnaire assesses various aspects of marital satisfaction using a Likert-type scale. The NEO inventory measures five major personality traits, including neuroticism, extraversion, openness, agreeableness, and conscientiousness. The Rosenberg scale evaluates global self-esteem through self-reported items.

After data collection, preliminary analyses were conducted to examine the assumptions of normality, linearity, and multicollinearity. Subsequently, Pearson correlation coefficients were used to assess the relationships among variables. Path analysis was performed to test the hypothesized mediating role of self-esteem in the relationship between personality traits and marital satisfaction.

Findings

Descriptive analysis indicated that the mean level of marital satisfaction among participants was below the theoretical average of the instrument. Among personality traits, neuroticism showed the highest mean score, whereas conscientiousness had the lowest. Self-esteem levels were also slightly below the average midpoint of the scale.

Pearson correlation analysis revealed that marital satisfaction was significantly negatively correlated with neuroticism and significantly positively correlated with extraversion, openness, agreeableness, and conscientiousness. Similarly, self-esteem was negatively associated with neuroticism and positively associated with the other four personality traits. Additionally, a significant positive relationship was found between self-esteem and marital satisfaction.

Path analysis results demonstrated that neuroticism had a significant negative direct effect on both self-esteem and marital satisfaction. In contrast, openness, agreeableness, and conscientiousness had significant positive direct effects on both self-esteem and marital satisfaction. Extraversion did not have a significant direct effect on self-esteem but showed a significant negative direct effect on marital satisfaction. Furthermore, self-esteem had a significant positive direct effect on marital satisfaction.

The analysis of indirect effects indicated that self-esteem significantly mediated the relationships between neuroticism, openness, agreeableness, and conscientiousness with marital satisfaction. However, the mediating effect of self-esteem was not significant in the relationship between extraversion and marital satisfaction. The overall model demonstrated good fit indices, indicating that the proposed model adequately represented the data.

Discussion and Conclusion

The findings of the present study highlight the significant role of personality traits and self-esteem in shaping marital satisfaction. The negative association between neuroticism and marital satisfaction suggests that emotional instability and negative affect can undermine relationship quality by increasing conflict and reducing emotional closeness. In contrast, positive personality traits such as openness, agreeableness, and conscientiousness appear to facilitate supportive and cooperative interactions, thereby enhancing relational satisfaction.

The positive relationship between self-esteem and marital satisfaction underscores the importance of self-perception in intimate relationships. Individuals with higher self-esteem are more likely to engage in constructive communication, express affection, and maintain a sense of security within the relationship. These qualities contribute to greater satisfaction and stability in marital life.

The mediating role of self-esteem provides a deeper understanding of how personality traits influence marital satisfaction. It suggests that personality traits do not directly determine relationship outcomes but operate through individuals' perceptions of their own worth and competence. In this sense, self-esteem functions as a psychological mechanism that translates dispositional tendencies into relational behaviors and experiences.

Interestingly, the absence of a mediating effect of self-esteem in the relationship between extraversion and marital satisfaction indicates that extraversion may influence relationship quality through alternative pathways, such as increased social engagement and positive emotional expression. This finding highlights the need to consider multiple mechanisms when examining the effects of personality traits on marital outcomes.

Overall, the results emphasize the importance of adopting a multidimensional approach to understanding marital satisfaction. Interventions aimed at improving relationship quality should not only address interpersonal dynamics but also focus on enhancing individual psychological resources, particularly self-esteem. By strengthening individuals' sense of self-worth, it may be possible to promote healthier interaction patterns and more satisfying marital relationships.

References

- Abolghasemi, J., Jafari, F., Samani, L. N., & Rimaz, S. (2024). Predictors of Marital Satisfaction Among Reproductive-Age Women Based on Personality Traits: A Study in Iran. *Cureus*. <https://doi.org/10.7759/cureus.59610>
- Al-Krenawi, A., & Bell, M. M. (2022). Gender differences in Syrian refugees in Jordan: Psychological, self-esteem, family function, marital satisfaction, and life satisfaction. *International Journal of Social Psychiatry*, 69(3), 714-723. <https://doi.org/10.1177/00207640221140286>
- Al-Krenawi, A., & Bell, M. M. (2023). Gender differences in Syrian refugees in Jordan: Psychological, self-esteem, family function, marital satisfaction, and life satisfaction. *International Journal of Social Psychiatry*, 69(3), 714-723. <https://doi.org/10.1177/00207640221140286>
- Asadpour, E., & Veisi, S. (2019). The effectiveness of acceptance and commitment therapy on marital satisfaction, sexual self-esteem and burnout marital among women with type 2 diabetes. *Journal of Arak University of Medical Sciences*, 21(7), 8-17. http://jams.arakmu.ac.ir/browse.php?a_id=5710&sid=1&slc_lang=en
- Brkljačić, T., Brajša-Žganec, A., Džida, M., Topić, M. K., & Kućar, M. (2024). Marital satisfaction and personality traits: the role of individual personality, spouse's personality, and personality similarity between spouses. *Hellenic Journal of Psychology*, 21(2), 122-140. https://www.researchgate.net/publication/383973953_Marital_satisfaction_and_personality_traits_the_role_of_individual_personality_spouse's_personality_and_personality_similarity_between_spouses
- Doss, B. D., & Rhoades, G. K. (2017). The transition to parenthood: Impact on couples' romantic relationships. *Current opinion in psychology*, 13, 25-28.
- He, M., Chen, L., Wang, N., Ma, X., Wang, Y., Zhang, Y., Wang, L., & Zhao, B. (2024). The Mediating Role of Personality Compatibility, Couple Communication, and Sexual Life in Psychological Resilience and Marital Satisfaction of Women With Breast Cancer. *Clinical and Experimental Obstetrics & Gynecology*, 51(3). <https://doi.org/10.31083/j.ceog5103055>
- Kahraman, S., & Aktan, E. A. (2024). The Relationship Between Object Relations and Relationship Satisfaction, Marital Adjustment, and Sexual Satisfaction: The Mediating Role of Narcissistic and Borderline Personality Traits. *Opus Toplum Araştırmaları Dergisi*, 21(3), 189-203. <https://doi.org/10.26466/opusjsr.1472521>
- Karami, J., Shalani, B., & Hoveyzi, N. (2017). Relationship between Sexual Self-Esteem and Sexual Dysfunction with Marital Satisfaction in Nurses in Kermanshah City (Iran). *Qom University of Medical Sciences Journal*, 11(9), 86-93. <https://sid.ir/paper/132139/en>
- Luciano, E. C., & Orth, U. (2017). Transitions in romantic relationships and development of self-esteem. *Journal of personality and social psychology*, 112(2), 307-328.
- Luerssen, A., Jhita, G. J., & Ayduk, O. (2017). Putting yourself on the line: Self-esteem and expressing affection in romantic relationships. *Personality and Social Psychology Bulletin*, 43(7), 940-956.
- Nasiri, Z., Hounarparvaran, N., Javadzadehshahshahani, F., & Samani, S. (2022). Investigating the precipitating and exhibiting factors of marital infidelity: a qualitative study. *Journal of Applied Family Therapy*, 3(1), 110-135. <https://doi.org/10.22034/afjt.2022.305871.1208>
- Nemetchek, S., & Olson, K. R. (2017). Five-factor personality similarity and marital adjustment. *Social Behavior and Personality*, 27(3), 309-318.
- Payafar, M., & Soltani Asl, M. (2024). Path analysis model of marital satisfaction based on sexual self-esteem with the mediating role of sexual self-disclosure.
- Rastgoftar, S., & Khodadadi, j. (2024). Marital compatibility predictors and implications in couples satisfied with married life. *The Women and Families Cultural-Educational*, 19(66), 79-110. https://cwfs.ihu.ac.ir/article_208462.html
- Salehzadeh, S., Ghanbari Hashem Abadi, B. A., & Nejat, H. (2024). Structural Equation Modeling of the Tendency Toward Marital Infidelity Based on Significant Five Personality Factors Mediated by Attachment Styles and Sexual Satisfaction. *J Health Rep Technol*, 10(1), e142998. <https://doi.org/10.5812/jhrt-142998>
- Soleimanifar, O., Shabani, F., Rezaei, Z., & Nikoubakht, N. (2017). Critical thinking tendency, self-esteem, assertiveness, social anxiety, and worry in students: Presenting a causal model. *Clinical Psychology and Personality*, 15(2), 155-166.
- Tsai, M.-N., Cheng, Y.-C., & Chen, H.-C. (2023). Humor Styles and Marital Satisfaction: Cluster Analysis of the Relationship. *Psychological Reports*, 0(0), 00332941221149151. <https://doi.org/10.1177/00332941221149151>
- Weidmann, R. (2016). The interplay between Big Five traits, self-esteem, and satisfaction in couples and families. *Codevelopment in Personality*, 62, 11-13.

- Weidmann, R., Ledermann, T., & Grob, A. (2017). Big Five traits and relationship satisfaction: The mediating role of self-esteem. *Journal of research in personality*, 69, 102-109.
- Yang, L., Yang, Z., & Yang, J. (2023). The effect of marital satisfaction on the self-assessed depression of husbands and wives: investigating the moderating effects of the number of children and neurotic personality. *BMC psychology*, 11(1), 163-173. <https://doi.org/10.1186/s40359-023-01200-8>
- Zarif, P., Ghasemian, A., & Khodabakhsh, M. R. (2023). Evaluating the Relationship Between Sexual Satisfaction and Marital Satisfaction With Couples' Self-Esteem. *Cadernos De Educação Tecnologia E Sociedade*, 16(1), 119-124. <https://doi.org/10.14571/brajets.v16.n1.119-124>